

Flugzeugbetankung Skid

Refüller Beladeskid, Filter Skid und Pumpen Skid

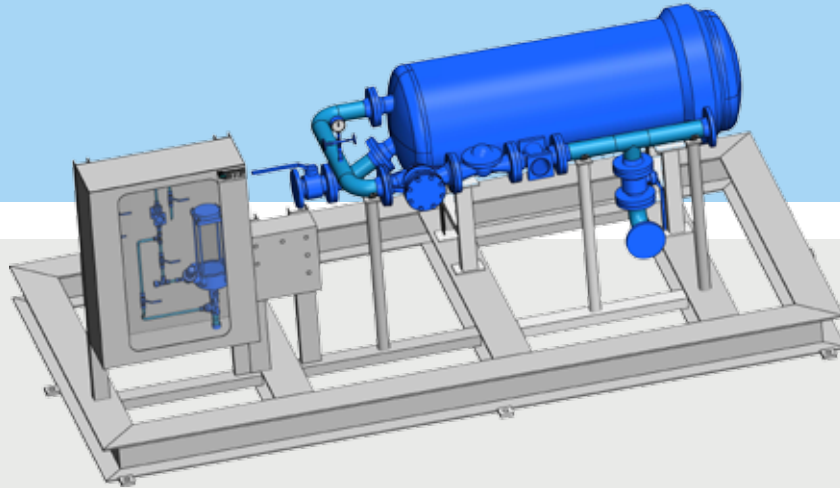

Den Flugzeugbetankung Skid haben wir speziell für das Betanken der Flugfeld-Tankwagen bzw. Flugzeugen konzipiert.

Durch die kompakte Bauweise sind sie leicht zu transportieren und individuell einzusetzen. Sie umfassen die nach internationalen Vorschriften geforderte Filtrationstechnik und bieten die Möglichkeit zur Entnahme von Proben.

Die Skids passen wir problemlos an kundenspezifische Vorgaben an.

Abmessungen:	H ~ 3 m B 1,6 m L 2,0 m
Gewicht:	~ 3.500 kg
Volumenstrom:	bis 30 m ³ /h bis 250 m ³ /h
Genauigkeit Massemessung: Dichtemessung:	± 0,1% ± 0,0005 g/cc
Reproduzierbarkeit Massemessung:	± 0,0025%
Nennweite:	individuell
Medium:	Jet – A1
Auslegungsdruck:	16 bar
Prüfdruck:	24 bar
Betriebstemperatur:	-60 °C bis +55 °C
Zulassung:	Russland

